

**Idéhefte for
LEKE-KLASSE
(0-3 ÅR)**



INNHOOLD

Derfor har vi lekeklasse...s.2	Forkynnelse for små barn s. 16
Hva ønsker vi å oppnå?.....s.3	SAMLINGSTEMAER FOR ETT ÅR...18
Opplegg for lekeklasses.4	"Gud har skapt meg".....18
Noe å ta med hjem.....s.4	"Gud har gitt meg familie"..19
Programforslag.....s.5	"Gud gir meg mat"s. 20
Vi skaffer utstyr.....s.6	"Glad i Jesus".....s. 20
Før dere starter.....s.7	"Guds verden".....s. 22
Barnas utvikling..... s.8	"Jesus er glad i meg".....s. 22
Metodevalg..... s. 12	"Vi gleder oss over Guds verden".....s. 24
Fingerleker..... s. 13	"Sammen i Guds hus".....s. 24
Oppskrift på "Gynge-trapp" 14	

Utgitt av Norsk Søndagsskoleunion, Boks 8206, Hammersborg, Oslo 1.

Hovedredaktør: Jostein Janøy.

Copyright: NSSU, 1981, A/S Holstad-Trykk.

ISBN 82-7291-016-0

**Norsk
Søndagsskoleunion**





Derfor har vi lekeklasse...

Vi vet at de aller første barneårene er de viktigste år i et menneskes liv. Alle barnepsykologer er enige i dette. De opplevelser og inntrykk barnet får i de tre første årene av sitt liv, er helt avgjørende for personlighetsutviklingen.

Til tross for dette har søndagsskolen stort sett latt denne aldersgruppen være, idet man har satt aldersgrensen for "søndagsskolemodenhet" ved 3 år. Og årsaken har vært klar nok: Før fylte 3 år har barna små forutsetninger for å fungere i en vanlig organisert undervisningssituasjon.

Likevel er det på høy tid at også denne aldersgruppen får sitt søndagsskoletilbud på sitt eget nivå. Og vi tenker ikke da først og fremst på kunnskapsmeddelende undervisning, men på positive opplevelser og utfoldelsesmuligheter som knyttes til Guds hus.

Små barn har store muligheter og forutsetninger for å motta inntrykk av glede, trygghet, omsorg, fellesskap, tillit, kjærlighet, bønn og andakt. Og dette er jo helt vesentlige sider av det kristne liv. Ord som sies glemmes så lett, men de følelser og holdninger som utvikles i disse årene, blir varige og bestemmende for hele livet.

Det er disse behovene lekeklassen skal dekke, samtidig som den skal være en god forskole for vanlig søndagsskoleundervisning.

Men hva har så "lek" med "undervisning" å gjøre? Svært mye! Små barn lærer jo først og fremst gjennom det de gjør. Og leken er barnas form for arbeid. Gjennom leken får de uttrykke følelser, oppleve vennskap og føle trivsel og kontakt. Det betyr også at denne klassen har

(2) et mer uhøytidelig preg enn en vanlig søndagsskoleklasse.

Men også i lekeklassen er den åndelige og kristne målsettingen den viktigste. Vi ønsker at barna skal komme i kontakt med Jesus og kjenne tryggheten ved å tro på ham, gjennom det kristne fellesskapet, gjennom gode kristne ledere, gjennom sang og bønn og en enkel emneundervisning.

Ja, barnet lærer seg det aller viktigste i disse årene! Forstandsutviklingen går riktignok sent, men barnets opplevelsesmodenhet er stor!

Det er i denne perioden barnet utvikler sine følelser og holdninger som kommer til å bety mest for personlighetsutviklingen.

Dessuten legges grunnlaget for en videre undervisning i Guds ord. Barnet får også muligheten til å bli kjent med Guds hus og søndagsskolen. Får oppleve trygghet, fellesskap og glede der. Og Guds hus gjenkjennes som det stedet der man hører fra Bibelen om Jesus og Gud.



HVA ØNSKER VI Å OPPNÅ?

- Det er ikke Bibelkunnskaper vi først og fremst vil gi barna i denne aldersgruppen. Naturligvis ønsker vi også å fortelle dem fra Bibelen, men det er lite av dette som barna vil kunne gjengi etterpå. Det viktigste er utviklingen av følelser, holdninger og reaksjoner. For de følelsesmessige holdningene varer hele livet, og er vanskelige å forandre senere.

Dersom et barn tidlig opplever seg selv som slem, verdiløs og utilstrekkelig, vil barnets oppførsel være preget av slike følelser. Her er det viktig med en undervisning om at "Gud har skapt deg slik du skal være" og "Gud bryr seg om deg slik du er!" Men det er enda viktigere å vise dette i praksis gjennom positive fellesskapsopplevelser som viser at vi virkelig godtar barnet og setter pris på dets verdi. Først da vil denne undervisningen for alvor nå inn til barnet på en virkningsfull måte.

Det betyr mye for et barn å lykkes med noe. Det gir god selvfølelse, og man vil forbinde disse gode følelsene med stedet der man er. Guds hus vil da forbindes med glede, trygghet og velvære.

Vi ønsker også at barna skal bli kjent med Jesus og de bibelske sannhetene. Her spiller lederen en meget viktig rolle, som den som skal avspeile evangeliet for barna.

OPPLEGG FOR LEKEKLASSE-TIMEN

Mottagelsen er viktig både for barn og foreldre. Sørg for at barna straks får noe å være opptatt av mens de venter. Slik fordeles barna på de ulike leks-aktiviteter. Dette er den første delen av samlingen: Fri lek i ca. 5-10 minutter. Lederne må hele tiden hjelpe barna i gang og ta seg spesielt av de barna som føler seg utrygge og som savner sine foreldre.

SAMLINGSSTUNDEN: Barna setter seg i en ring på gulvet. Start f.eks. med en enkel servering: Frukt, kjeks, saft o.l. Syng bordverset sammen.

F.eks. følgende utgave til mel."O, du som metter liten fugl"

TAKK, GODE GUD FOR MAT DU GIR.

VELSIGN DU DEN FOR OSS!

Eller at dere ber følgende bønn sammen:

TAKK, GODE GUD AT DU LAR DET VOKSE PÅ JORDEN

SÅ VI FÅR MAT Å SPISE.

Legg vekt på fellesskapet når dere spiser. Kos dere sammen! Kanskje noen vil fortelle noe hyggelig?

Etter bevertningen, kan det være aktuelt med en felles lek som leder inn til dagens tema (gjærne en dramatisering eller et enkelt rollespill.)

Temaet bør taes opp ganske kort - 5-6 minutter. Saml opp-merksomheten omkring en gjenstand, bilde, dukke e.l. La barna gjenta viktige setninger etter deg.

Fortsett med en aktivitet som knytter til temaet:

Lek, fingerlek, sang eller noe de kan lage sammen.

Resten av tiden bruker man til fri lek og diverse aktiviteter i grupper. F.eks. kan en leder ta med seg de største barna i en krok og lese litt for dem fra en bildebok osv.

NOE Å TA MED HJEM!

Til hver leksjon er det lurt å lage et lite ta-med-hjem ark som forteller foreldrene hva emnet var denne dagen. Da har foreldrene mulighet for å følge det opp når barna kommer hjem.

Bruk f.eks. et kulørt papir (A-5 størrelse) som er litt stivt. Skriv på tema øverst, f.eks. GUD HAR SKAPT MEG. og lim på en enkel liten silhuett-figur av et barn, et klistermerke e.l. Man kan også stensilere opp minneord eller en liten bønn, og lime det på arket. Det aller festligste er jo naturligvis noe barna selv kan lime på arket.

Man kan også hulle arket og sette på en sløyfe e.l.

Program:

- 1/ MOTTAGELSE. Fri lek.
- 2/ SAMLING. Mat.Sang.
- 3/ FELLES LEK.
- 4/ TEMA. Forkynnelse.
- 5/ AKTIVITET til tema.
- 6/ INTERESSE-SENTRA.
Barna velger fritt.
Gruppeaktivitet.
- 7/ BARNA HENTES.

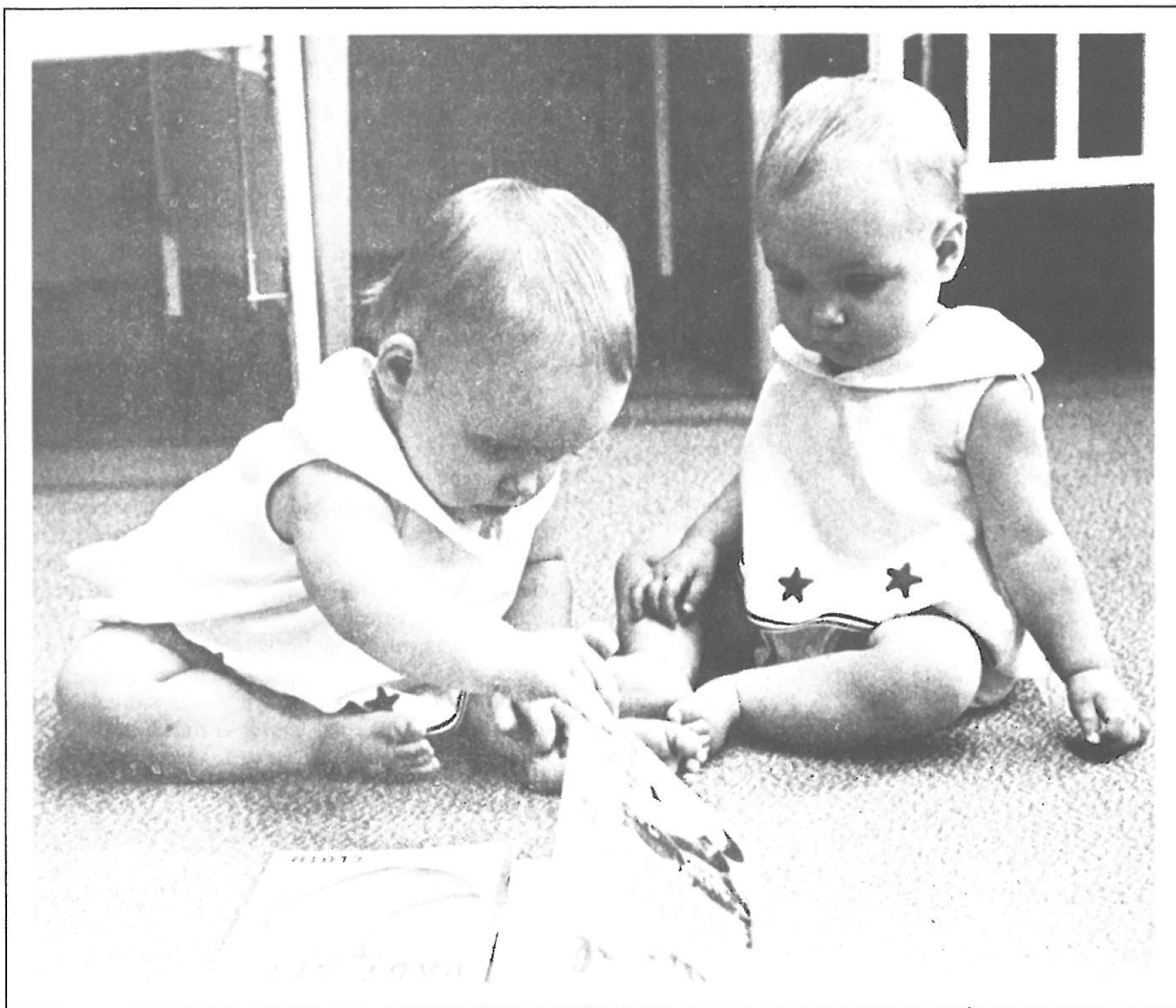

- Glimt fra et interesse-sentrum. Noen barn vil se i bilde-bøker.

VI SKAFFER UTSTYR....

Det er en stor fordel med en liten "sove-avdeling" i lekeklassen der det står en seng og et stellebord til disposisjon. Ellers er det vel naturlig at de aller yngste bringes hit i vogn eller bære-bag.

Hovedrommet bør ha et greit knaggsystem i barnehøyde, samt hylle for lue og votter. Et lite bord for registrering og mottagelse med kartotek, og tusj/maskeringstape for merking av alle eiendeler.

I tillegg til god skap-plass og solide barne-leker, er det lurt å bygge ut rommet med ulike interesse-sentra (dvs. plasser for ulike typer av lekeaktivitet.) Eksempler: En dukkekrok, kleskrok for utkleddning, byggekrok (klosser), kjøkken-krok, og bord for formings-aktiviteter.

Man trenger også noen sitte-stoler for de minste. Annet utstyr som fins på ønskelisten er: Gyngestol (ikke for avansert), Briotog av tre, Puter til å sitte på og leke med.

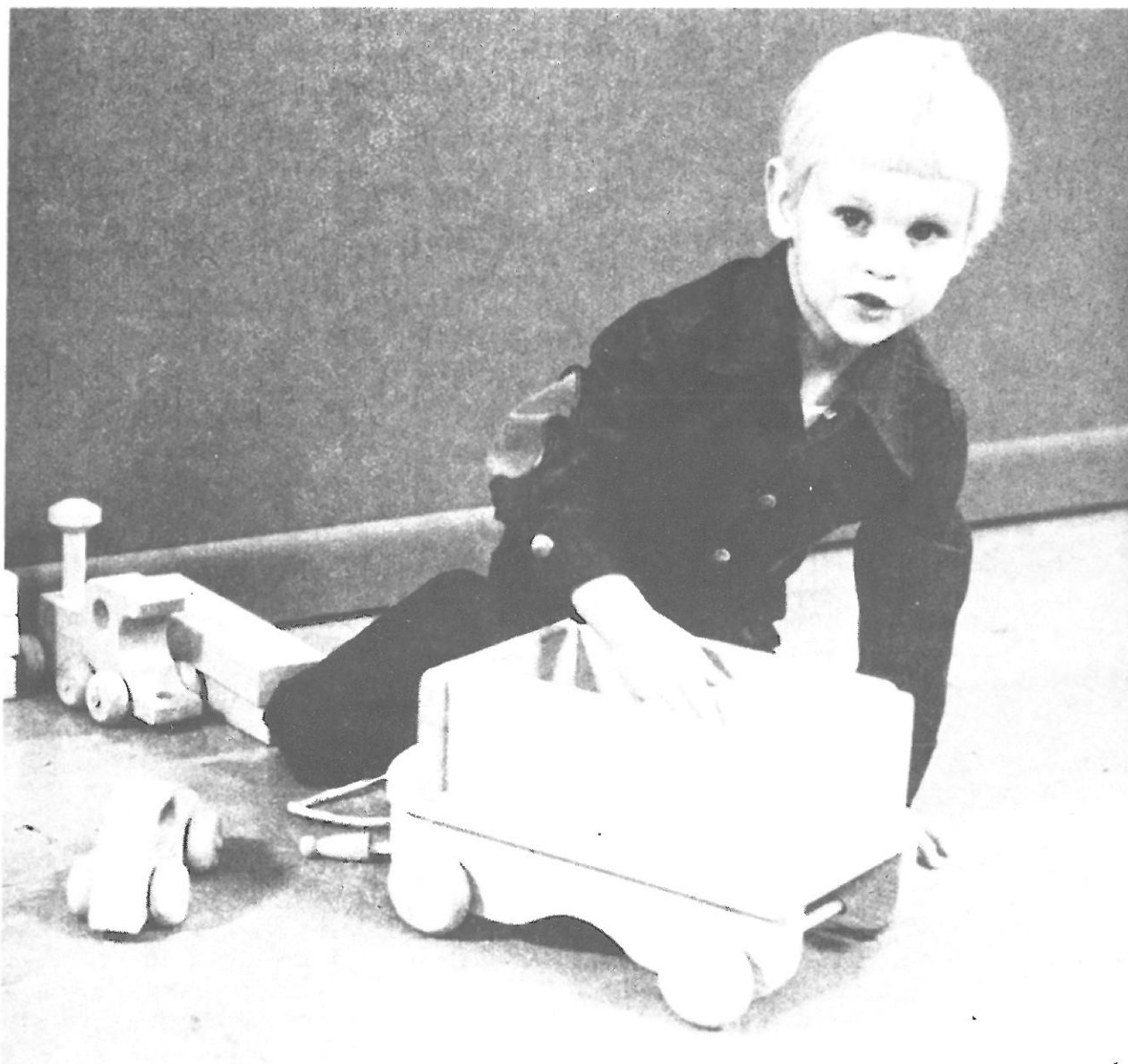

Før dere starter...

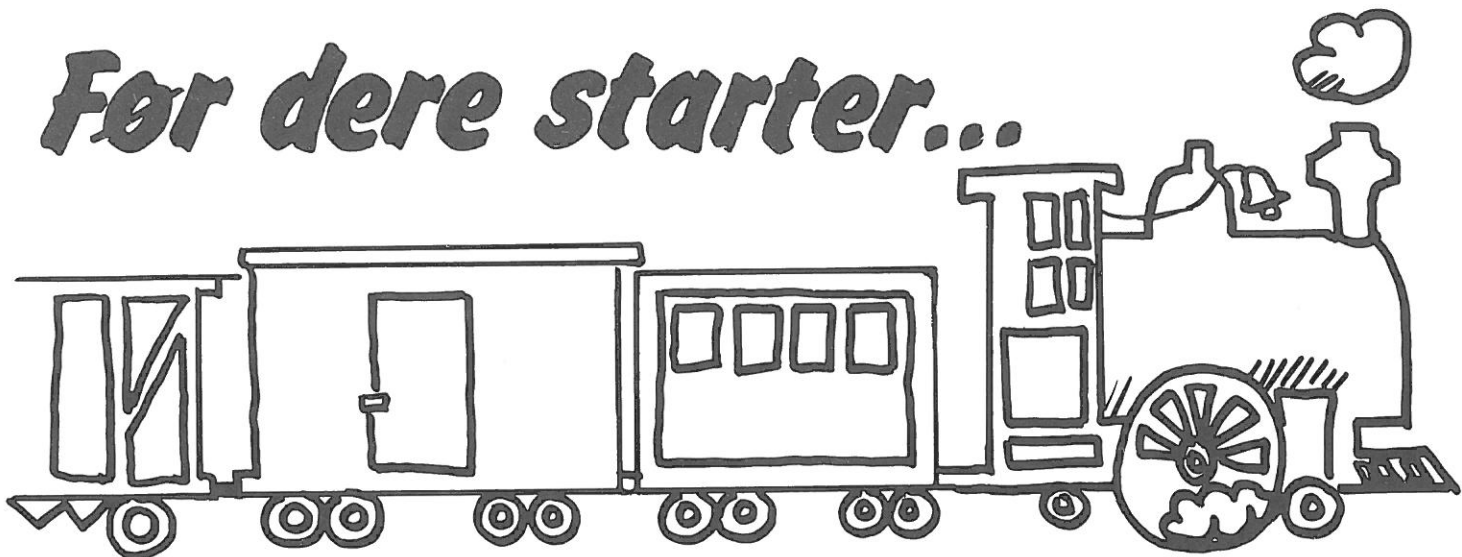

I denne aldersgruppen bør vi ha minst én leder pr. 5 barn. Dvs. at vi trenger minimum 5 ledere dersom vi skal ta hånd om 25 barn. Hovedlederen bør være godt voksen, og ha erfaring med små barn fra tidligere. Skal vi skape trygghet og kontakt med disse barna, er det viktig med erfarne ledere som kan utvikle et trivelig og sikkert miljø som vekker tillit hos både barn og foreldre.

LOKALITETER.

I våre menighetshus er nok gode lokaliteter det største problemet. Små barn krever god plass for utfoldelse og aktivitet, nær adgang til vann og toalett, samtidig som rommene bør være så godt lydisolert at man ikke forstyrrer de andre klassene.

En god kombinasjon er at dette rommet for øvrig brukes til barneparkering under menighetssamlingene og/eller til 6-årsklubb og barnehage.

REGISTRERING.

Menighetsprotokollen vil gi et godt utgangspunkt for registrering av barn som er aktuelle for lekeklassen. Og når det skjer fødsler, bør det naturligvis følges opp med gratulasjonskort og innbydelse til leke-klassen.

ET ANNET NAVN?

Vi anbefaler gjerne at dere velger et annet navn på denne klassen enn "lekeklasse". Hva med "Knøttene", "Miniorer", "Småbjørnene" eller "Mariehøne" eller noe annet festlig noe?

SPEDBARNET.

De første månedene i spedbarnets liv består for det meste i gråt, mat og søvn. Og etter noe tid begynner det å bli oppmerksom på menneskene rundt seg. Lytter til stemmer, og følger bevegelser med øynene.

I de to første månedene utvikles flere ferdigheter. Man begynner å bevege hodet og armene mer formålsrettet. Får hendene til å gripe i hverandre. Studerer fingrene og putter dem i munnen. Smil og latter kan oppstå, og barnet begynner å kjenne igjen sin mor til forskjell fra andre mennesker. Barnet er stadig opptatt med å plukke opp gjenstander, som gnis mot kroppen og kastes igjen.

HALVT-ÅRINGEN.

Når barnet er 6 mnd. begynner det å oppfatte seg selv som et selvstendig individ i forhold til andre mennesker. Og det er gjerne i denne perioden barnet utvikler en viss frykt for fremmede. Men gråt og tårer avløses ofte av smil når det møter vennlige ord og smil. Når barnet er tilfreds, svarer det med pludring.

Barnet behandler gjenstander med langt større ferdigheter enn før. Begge hendene brukes samtidig. Ordliggende lyder oppstår. Barnet begynner å bevege seg omkring på gulvet ved å krabbe.

Barnet begynner også å ane innholdet av ord som blir sagt. Og liker å være med på enkle sanger (a la "Bake, bake kake") og klappe i hendene.

Mot slutten av det første leveåret, begynner barnet å dra seg opp ved hjelp av stoler og bord. Og kan gå når noen holder det i hånden. Ja, det er fantastisk hva spedbarnet lærer seg på ett år.

ETT-ÅRINGEN.

Barnet har nå lært seg ganske mye. Likevel er det lite vi kan forvente av en ett-åring. Det begynner å forstå og bruke enkle ord. Lærer å gå og vil spise selv. Noen lærer seg også å sitte på potte.

Ferdighetene når det gjelder å bruke armer og ben, utvikler seg meget i denne alderen. Derfor kan barnet være med på langt flere aktiviteter enn før: Skyve, trekke, løfte, stable og velte ting.

Ett-åringen er svært aktiv og trenger god plass til å bevege seg på. Han holder ikke på lenge med samme ting, men søker stadig å lære nye ting å kjenne.

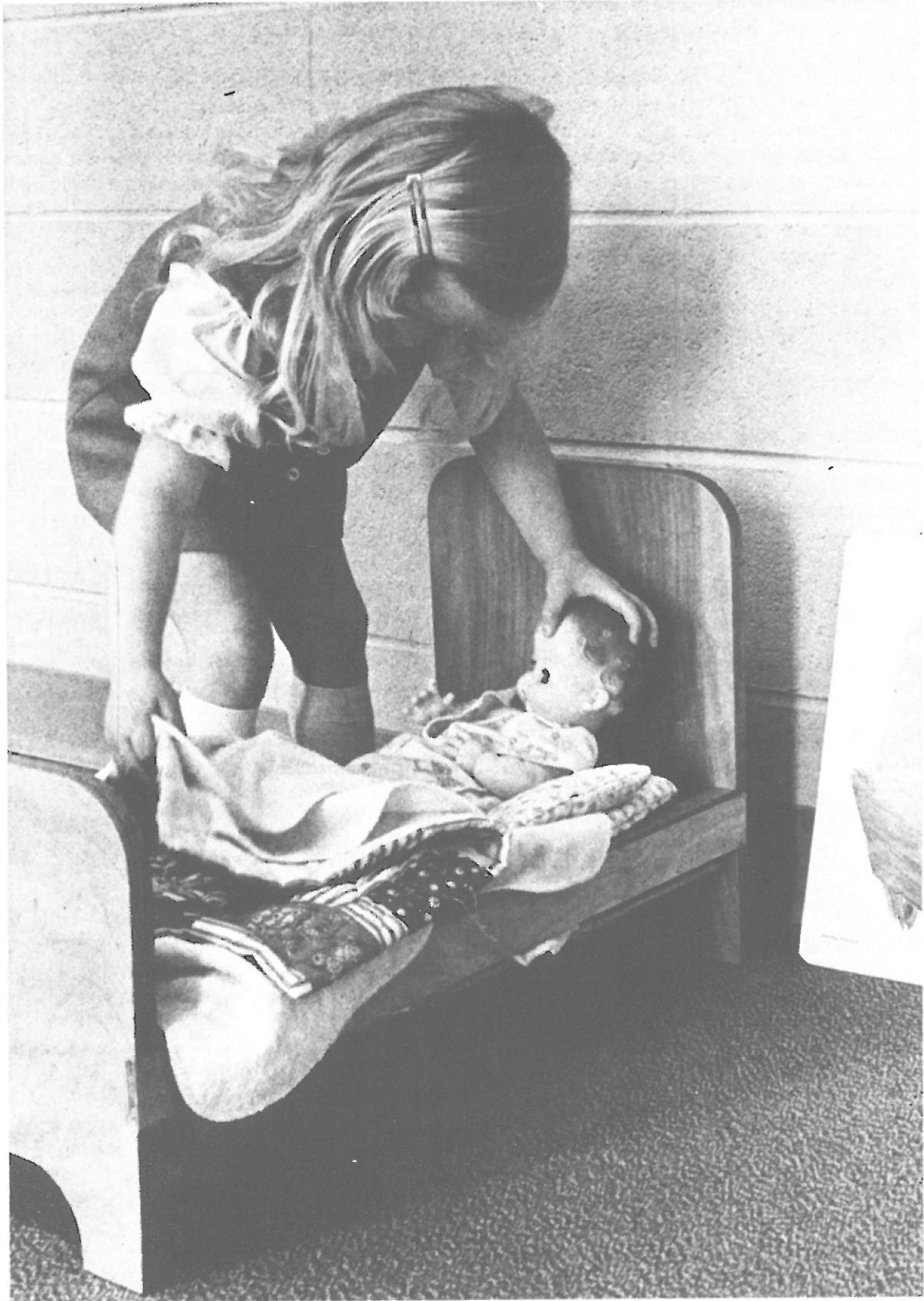

- I de tre første leveårene lærer barnet seg det aller viktigste som har med følelser , holdninger og opplevelser å gjøre. Disse erfaringene blir helt avgjørende for personlighets-utviklingen.

Barnet er inne i en sterkt selvsentrert periode. Det har oppdaget sin egenverdi og forlanger full oppmerksomhet fra sine omgivelser. Derfor er det viktig at du har god tid når du er sammen med en ett-åring. Alt skal oppdages grundig, igjen og igjen. De samme tingene gjentas flere ganger. Og barnet vil hele tiden lære seg det meste ved egenerfaring. Og er ikke alltid like oppmerksom på de voksnes "ord" og "befalinger".

På direkte spørsmål til barnet, får du nok nesten alltid "NEI" som svar. I stedet for å spørre: - Vil du komme hit nå? er det bedre å si: - Nå kan du komme hit !

TO-ÅRINGEN.

Dette er en stormfull alder i barnets liv. Konflikter oppstår lett mellom barnet og de voksne. 2-åringen søker større selvstendig-gjøring og vil finne ut av sin egen personlighet: Hva greier jeg å gjøre? Hvem er jeg, egentlig? Dette finner barnet ut ved å gjøre ting uten andres hjelp.

- Nei! Meg gjøre! er ord som forekommer ofte. Som ledere bør vi oppmuntre og tillate barnet å gjøre det som ligger innenfor mulighetens grenser, samtidig som vi beskytter det mot å mislykkes for mange ganger.

Det er viktig å kunne godta 2-åringens ubehagelige oppførsel. Hjelp barnet med å få positive følelser i forhold til seg selv.

TRE-ÅRINGEN.

- Du er noen ting! Du kan noen ting! er viktige sider av den personlige utviklen i denne perioden. Det er viktig å oppmuntre barnet dersom det skal få et positivt bilde av seg selv.

Det går an å snakke fornuft med en tre-åring. En to-åring er det bedre å utfordre med en avlednings-manøver. Tre-åringen vil gjerne komme på god fot med dem han/hun er glad i. Og læringen skjer først og fremst gjennom å etterligne. Kroppen er i rask utvikling og trenger utfoldelsesmuligheter.

Barnet er nå inne i en lære-lysten periode der "Hvorfor-spørsmålene" er særlig aktuelle. Nyssgjerrigheten øker dessuten kunnskapstørsten. Vær nøye med å gi konkrete svar og eksempler. Barnet forstår ikke symbol-språk.

Sanseapparatet og opplevelses-evnen, er viktige kanaler for læring og inntrykk i denne alderen. Det bør vi også tenke på når vi skal presentere enkle Bibelsannheter for dem.

Fantasien er i blomstring. Det kommer spesielt til uttrykk i leken, men også i historier om "tyver og røvere og lissom-kamerater" som barnet tar alvorlig, og som skaper utrygghet.



- Hvem er jeg egentlig? Dette finner to-åringen ut ved å forsøke å gjøre ting uten andres hjelp.

Metode-valg

Metodene må hele tiden være tilpasset barnets behov og modenhetsnivå. Og det må være veksling mellom aktivitet og hvile, mellom intensitet og ro.

Det er også viktig at samlings-stunden blir fulgt opp av aktivitet, slik at budskapet blir omsatt til opplevelser.

Samlingsstunden bør være meget kort. To-åringen orker ikke å sitte stille mer enn i noen få minutter. I dette heftet vil du finne passe porsjoner for slike samlingsstunder.

Metodene må dessuten ta hensyn til at barna får sosial kontakt med hverandre. At de får ta initiativ og foreta valg. At de får utvikle selvstendighet og sine Gudgitte evner og muligheter.

FUNGERER OPPLEGGET?

Skal vi lykkes med vårt opplegg i lekeklassen, er vi vel så mye avhengig av gode ledere som av gode lokaliteter og metoder. Lederen gir opplegget innhold og styrer barnas aktiviteter. Lederen må også passe på at flest mulig av barnas sanser tas i bruk i selve lærings-prosessen. Barna lærer best gjennom syn, hørsel, berøring, luktesans og smak.

Finger-leker:

En, to, tre (Tre fingre fram etter tur) Nå skal du få se (Se gjennom en ring som dannes av tommel og pekefinger) Nå skal du få høre. (Hendene bak ørene) Alt hva vi kan gjøre. Vi kan vugge lillebror. (Hendene griper i hverandre og vugger.) Vi kan klappe far og mor. (Varsomme klapp på kinnene.) Vi kan nøste garn også (Rulle med hendene.) Slik at mamma fri kan få (Slå ut med hendene.) Men størst av alt i verden er å be til Gud som har oss kjær (Folder hendene.)



HVEM HAR SKAPT ALLE TING?

- Læreren: - Hvem har skapt solen? (Lag en sirkel med armene)
Barna: - Gud har skapt solen! (Peker opp i luften)
Læreren: - Hvem har skapt fuglene? (Lag vingebevegelser med hendene)
Barna: - Gud har skapt fuglene ? (Peker oppover)
Læreren: - Hvem har skapt trærne? (Hold armene over hodet)
Barna: - Gud har skapt trærne! (Peker oppover)
Læreren: - Hvem har skapt deg og hvem har skapt meg? (Peker)
Barna: - Gud har skapt deg og Gud har skapt meg! (Peker oppover, på andre og på seg selv.)
Alle: - Takk, gode Gud, for alt det fine du har skapt! (Bøyer hodene.)

BIBELEN MIN.

- Nå åpner vi Bibelen (Håndflatene mot hverandre. Åpner seg.)
Boken til Gud (Peker oppover.)
Da må vi høre etter (Håndflatene bak ørene)
og lyde hans bud. (Legger hånden på "hjertet")

NÅR JEG BER.

- Når jeg ber folder jeg mine hender (Fold hendene!)
Og lukker mine øyne (Lukk øynene!)
Og tenker på Jesus (Pek på ditt hode.)
Og da hører han på meg. (Pek oppover)

NÅR DET ER VÅR.

- Solen skinner (Form en sol med armene)
og regnet faller (Beveg fingrene mens hendene synker.)
Og blomster og gress vokser og gror. (La hendene være blomster.)
Nå blir det vakkert på hele vår jord. (Slå ut med armene.)

HØST-VÆR

- Det regner og det blåser (Bevege fingrene. Vift med armene.)
og bladene faller, (Hendene viser fallende løv)
og blomstene visner, (Lag blomster med hendene. Legg armene ned.)
og snart blir det snø. (Sprikende fingre daler sakte.)

VINTER.

- Huff, så kaldt det er (Skjelver og hutrer.)
Jeg tar på vinterklær. (Trekk "luen" godt nedover hodet.)
Og snøen dekker tak og trær. (Hendene danner tak)
Så rart og stille det er! (Se deg omkring og lytt!)

Gynge-båt og trapp

En kombinert gynge-båt og trapp, er et ypperlig hjelpemiddel i lekeklassen. Kontakt en snekker-kyndig venn og gi ham arbeidetegningen. Materiale som trenges er solid kryssfinér. (1,9 cm)

NB! Målene på tegningen er engelske tommer (2,54 cm)

48'' = 1 m. og 22 cm., 25½'' = 65 cm, 13'' = 33 cm, 7'' = 18 cm, 4½'' = 11,5 cm

"GYNGE-TRAPPEN" gir mulighetene for klatre-trening og øvelse i å gå i trapper. Og når den snus opp/ned blir den straks til en enkel gynge-båt med plass for to barn.

Materialer:

A Side 2 stk. 1,22 m x 33 cm

B Sete 4 stk. 18x61 cm

C 4 stk. 9,5 x 61 cm

D Gulv 1 stk. 33x61 cm

E dimling 2,54 cm

F Håndtak 63,5 cm

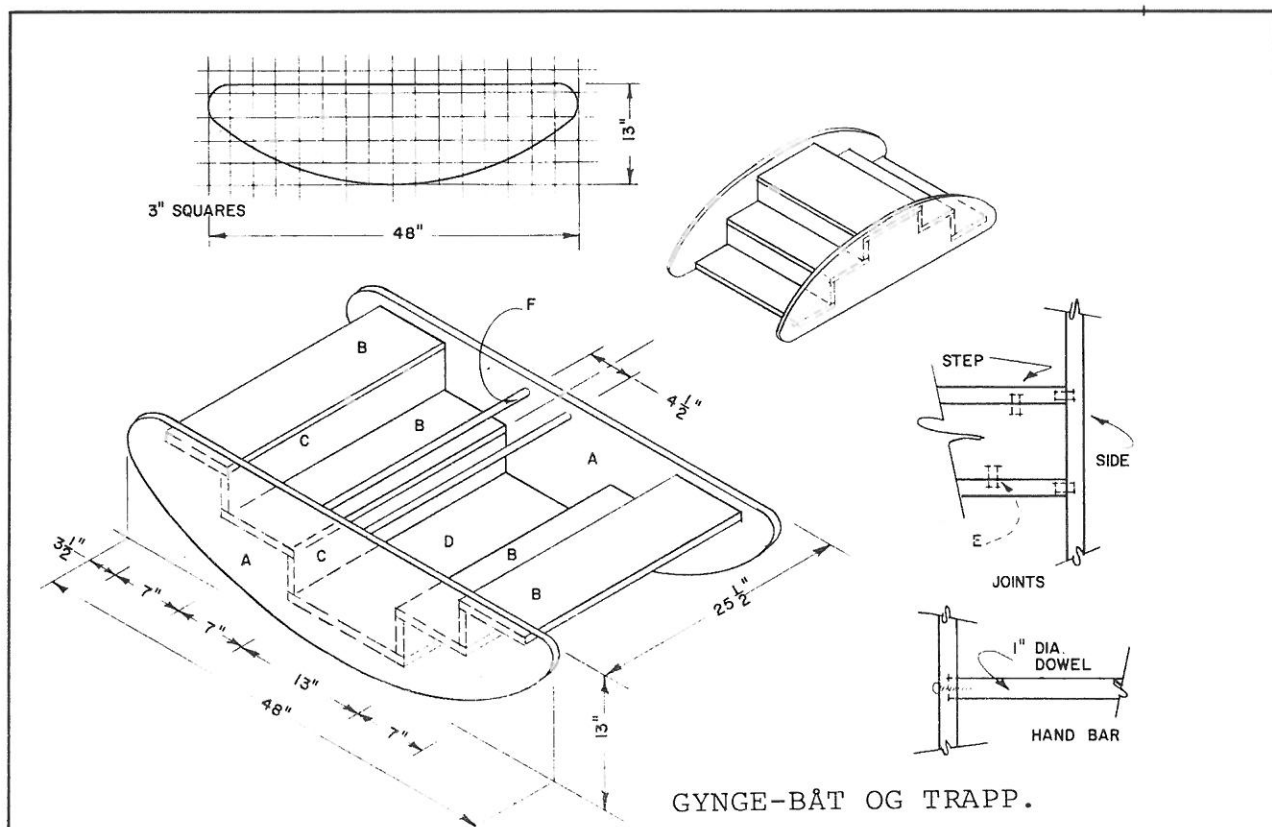



- På den ene siden blir det en gyngebåt for to stykker.



- Og på baksiden en trapp som gir ypperlig klatre-trening.

Forkynnelse for små BARN



Forkynnelsen i "Lekeklassen" må nødvendigvis være svært konkret, enkel og begrenset. Det er ikke meningen å gi dem hele "Bibelfortellinger", men konsentrerte Bibelbudskap. Dvs. at det blir en utpreget temaundervisning, der samtale og kontakt er den viktigste formidlingsmåten. Små barn har dessuten ikke så lett for å lære noe samtidig i en stor gruppe. De lærer best enkeltvis, gjennom det de selv får gjøre og ikke så mye gjennom det de får høre. Derfor anbefaler vi en samlingsstund på ca. 5-6 minutter som følges opp med mer individuell aktivitet og undervisning.

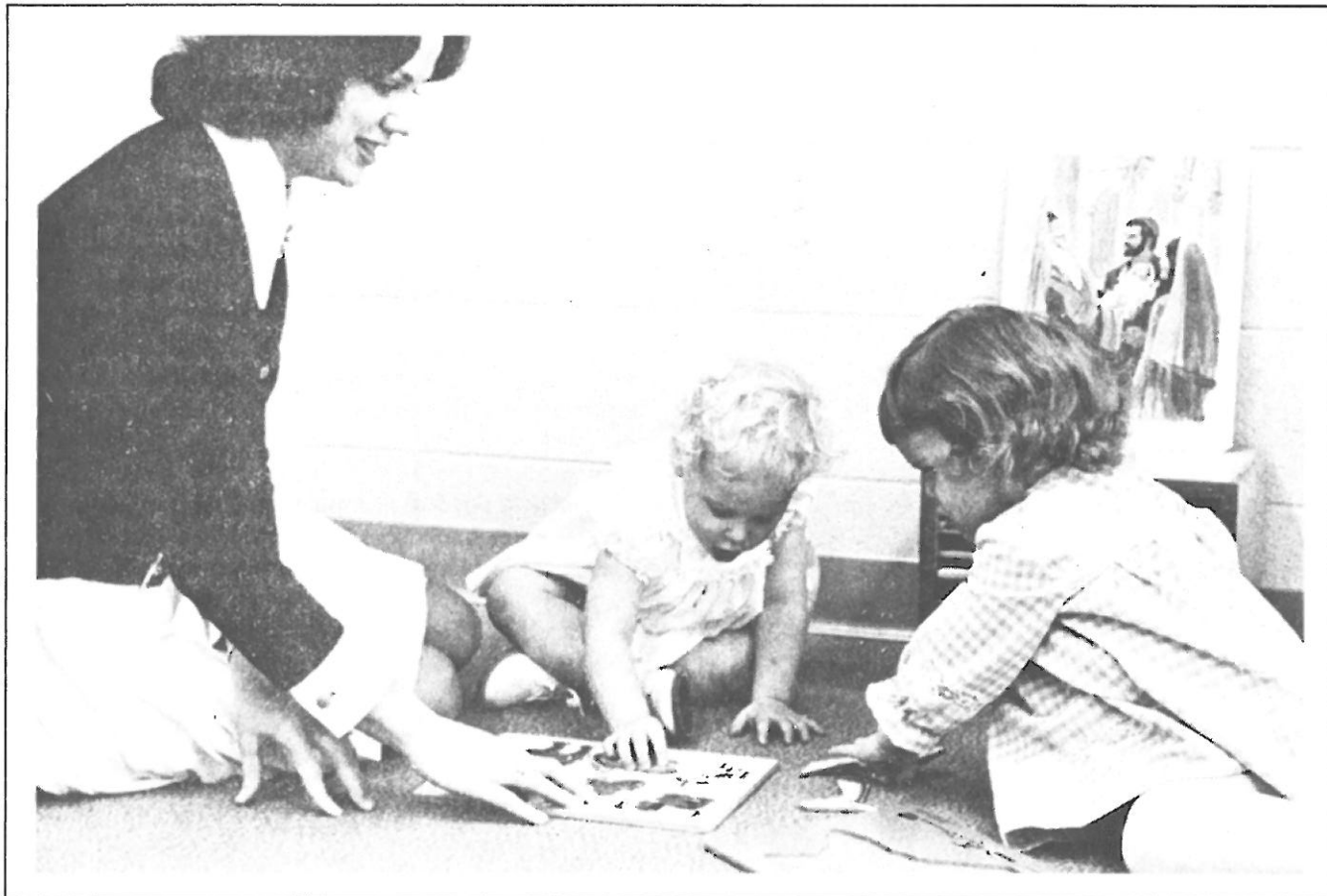

Vær også obs på barnas oppførsel og interesser. Det vil gi deg en nyttig bakgrunn for hvordan du best kan presentere de bibelske sannheter, når du setter dem i forhold til barnas eget liv.

Når du underviser, bør du bruke Bibelen så ofte som anledningen byr seg, slik at barna forbinder den med Gud og Jesus. Pek på Bibelen, og la barna forstå at det er derfra du henter det du forteller dem.

Bruk alle barnets fem sanser til å oppdage verden omkring seg. Gjenstander fra naturen vekker alltid interesse hos de yngste. Oppdag og opplev Guds storhet og under i skapelsen.

Trekk inn sanger som understreker og levendegjør temaet du har tatt opp i undervisningen. Dersom sangene velges tilfeldig, vil barna lett oppleve dem som meningsløse.

SAMLINGS- TEMAER for ett år...

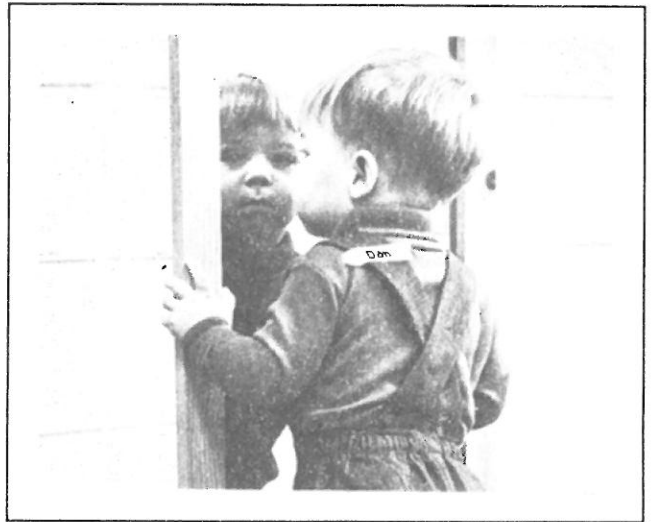

"GUD HAR SKAPT MEG!"

Hjelp barnet til å forstå at Gud har skapt det, og at vi bør takke ham for det. Barna opplever mye gjennom sine sanser. Samtal om dette og fortell dem hvem som har skapt dem. Vis dem Bibelen og si: "Dette er Bibelen. Gud forteller oss i Bibelen at han har skapt oss!" La barna gjenta etter deg.

1/ GUD HAR SKAPT MEG! TAKK GODE GUD FOR MINE ØYNE!

Vis fram bilder av dyr, planter og farger. "Hvem har gitt oss øyne så vi kan se alt dette?" La oss takke Gud for våre øyne.

2/ GUD HAR SKAPT MEG! TAKK GUD FOR MINE ØRER!

Syng, tal, spill musikk, ring med bjelle osv. La barna lage lyder med enkle instrumenter. La barna lukke øynene og gjette hva det er som låter osv.

3/ GUD HAR SKAPT MEG! TAKK GUD FOR MIN NESE!

La barna få lukte på noe som kjennes deilig: Blomster, parfymmer mm. La barna gjette hva det er bare ved å lukte.

4/ GUD HAR SKAPT MEG. TAKK GUD FOR MUNNEN MIN!

La barna få smake på biter av ulik type frukt. Vis bilder av ting som smaker godt. Takk for dette og for muligheten til å smake på ting.

5/ GUD HAR SKAPT MEG. TAKK GUD FOR MINE HENDER!

Hold Bibel fram for barna som om de leser overskriften på teksten. Fortell om alt det fine vi kan gjøre med hendene våre. Fold hendene og takk Gud. Klapp i hendene til en sang. Gjør en fingerlek.

6/ GUD HAR SKAPT MEG. TAKK GUD FOR FØTTENE MINE!

La barna marsjere på stedet i ulik takt og tempo. Syng mens dere marsjerer. Si følgende tekst "GUD HAR GITT MEG FØTTER SLIK AT JEG KAN GÅ!"

7/ GUD HAR SKAPT MEG. TAKK GUD, FOR HELE MEG!

Repeter alle de 6 leksjonene, og syng enkle lovsanger.

"GUD HAR GITT MEG EN FAMILIE"

Hjelp barna til å forstå at det er Gud som har gitt oss en familie, og at vi kan takke ham for det. Gud vil at vi skal være glad i hverandre. (Johs.15:17)

Et lite barn er naturligvis helt og holdent avhengig av sin familie. Mor og far er barnets sikkerhet. Tal også sammen om søsken, besteforeldre, og onkler/tanter.

Gud er all god gives giver (Jak.1:17) og hver familiemedlem er også en gave fra Gud til oss. Men vi får også tenke på at ikke alle barna har begge foreldre, besteforeldre eller søsken i live eller boende i sin umiddelbare nærhet.

8/ GUD HAR GITT MEG EN FAMILIE. TAKK GUD FOR MAMMA!

Ta et barn i fanget, sitt i en gyngestol og fortell barna litt om hva mamma betyr.

9/ GUD HAR GITT MEG EN FAMILIE! TAKK GUD FOR PAPPA!

(Det er viktig at du kjenner barnas bakgrunn før du forbereder denne timen) Samtal med barna om hva pappa betyr, eller en annen som er i pappas sted (en onkel).

10/ GUD HAR GITT MEG EN FAMILIE! TAKK GUD FOR BESTEMOR OG BESTEFAR!

Hvis ett eller flere av barna ikke har besteforeldre i live, får man tale om onkler og tanter i stedet. Samtal om når besteforeldrene kommer på besøk.

11/ GUD HAR GITT MEG EN FAMILIE. TAKK GUD FOR MINE SØSKEN!

Samtal om søsken eller gode venner som de kan leke med.



"GUD GIR MEG MAT!"

Gud sørger for oss også ved å gi oss mat. 1.Pet.5:7.

12/ GUD GIR MEG MAT .TAKK, KJÆRE GUD, FOR MELKEN!

Skjenk melk til barna i pappkrus. Noen må man naturligvis hjelpe med å holde begeret. Fortell enkelt om hvor melken kommer fra.

13/ GUD GIR MEG MAT. TAKK, GODE GUD FOR BRØDET!

Gi barna loff-skiver med noe godt på. Fortell om kornet som vokser og gir mel. La barna lage brød av modellkitt.

14/ GUD GIR MEG MAT. TAKK GODE GUD FOR KAKENE!

Ta med noen små-kjeks. Gi dem til barna idet du sier: "Takk, Gode Gud for kaker og kjeks!" Ikke vis barna hele kjeks-beholdningen!

15/ GUD GIR MEG MAT. TAKK GODE GUD FOR BANANER!

Gi barna banan-biter i munnen idet du sier: "Takk Gode Gud for bananene!"

"GLAD I JESUS"

La barna få høre om Jesus slik at de begynner å forstå at han er en helt bestemt person som er glad i oss, og som vi kan lære å bli glad i. Forbered barna på julebudskapet. Fortell om Jesusbarnet, og om hvordan han vokste og ble stor, inntil han tok imot barna og velsignet dem.

16/ GUD SENDTE JESUS TIL OSS!

La barna forstå at Jesus er en helt bestemt person med et eget navn. Si navnet hans med varme og begeistring. Lag en krybbe-scene i sandkassa og sett opp figurer.

Si sammen: "Takk kjære Gud at du sendte Jesus til oss!"

17/ VI FEIRER JESU FØDSELDAG: TAKK GUD AT DU SENDTE JESUS!

Saml barna omkring scenen i stallen. Fortell om den første julenatten. Si tema-ordene sammen.

18/ JESUS VOKSTE OG BLE STOR!

Bygg en bro for barna fra "Jesubarnet" til "Den voksne Jesus". Ellers vil det bli vanskelig å forstå bakgrunnen for påsken. Små barn har ellers problemer med å oppfatte tid og rom. Luk.2:40.

19/ GUTTEN JESUS VOKSTE OG BLE STOR!

Fortell om Josefs snekkerverksted og Jesus som fikk hjelpe til.

20/ JESUS ER GLAD I MEG! JEG ER OGSÅ GLAD I JESUS.

Legg vekten på at Jesus var glad i menneskene. Fortell om barna og Jesus. Jesus er barnas beste venn.

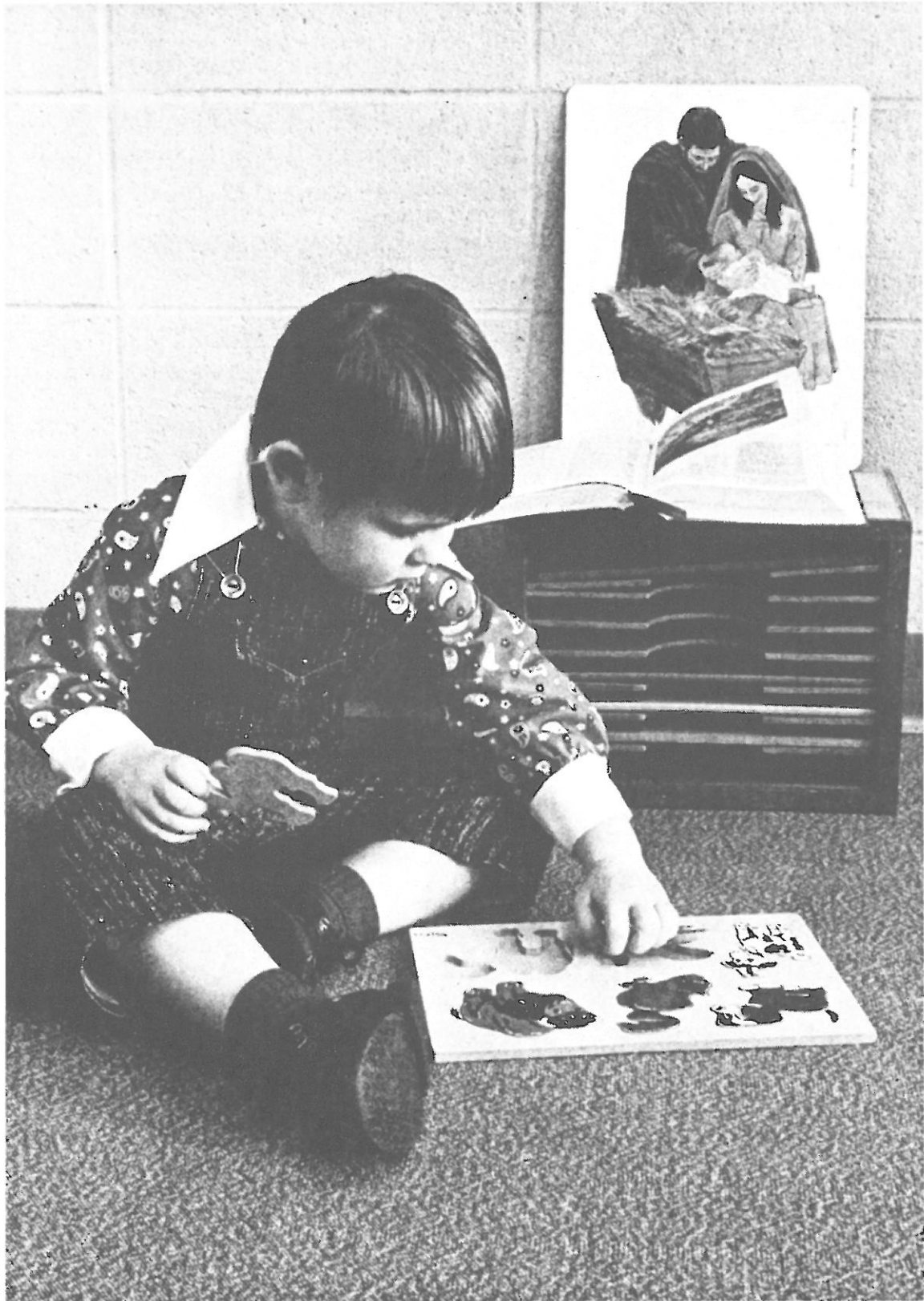

" VI GLEDER OSS OVER GUDS VERDEN."

Gud har skapt alt det vakre vi ser omkring oss. Vi har så mye å glede oss over og oppdage av alt det som fins omkring oss. La barna bruke alle sine sanser.

21/ GUD HAR SKAPT ALT SOM ER GODT. VI TAKKER GUD FOR SNØEN!

Barn elsker snø. Vis bilde av en snømann. La barna lime bomulls-dotter på farget papir. Gud har ordnet det slik at det snør.

22/ GUD HAR SKAPT ALLE TING. VI TAKKER DEG GUD FOR KATTENE!

Ta med en leke-katt. Lag katte-lyder.

23/ GUD HAR SKAPT ALLE TING. VI TAKKER DEG GUD FOR HUNDENE!

Start med å spørre barna hva en hund sier. Vis hundebilder og lekehunder. Hvorfor skapte Gud hundene?

24/ GUD HAR SKAPT ALT. TAKK GODE GUD FOR FUGLENE!

Har du en selskapsapegøye eller kanari-fugl å ta med?
Lag lyder og vis bilder.

25/ GUD HAR SKAPT ALT. TAKK GODE GUD FOR FISKENE!

Lag et slags akvarium i en sko. Heng opp papp-fisker i tråder.

26/ GUD HAR SKAPT ALT. TAKK GODE GUD FOR SOLEN!

Fortell om solen som gir oss lys og varme. Alt liv på jorden er avhengig av solen.

" JESUS ER GLAD I MEG!"

Vi ønsker at barna skal bli bedre kjent med Jesus. Og at de skal forstå at han er glad i oss. Gi en bakgrunn for det som vi skal feire i påsken.

Det er ikke å vente at småbarna skal forstå Jesus frelsesverk og oppstandelse. Derfor blir det viktigste i disse leksjonene å få fram Jesu store kjærlighet og omsorg for menneskene.

27/ JESUS ER GLAD I MEG! JEG ER SÅ GLAD!

Lag palmeblader av grønne kartongark. La barna få hvert sitt å vifte med når dere synger. Fortell om det som skjedde på palmesøndagen.

28/ JESUS ER GLAD I MEG!

Påskens budskap. Forsøk å formidle noe av Guds kjærlighet, offervilje og glede som ligger i påskebudskapet. Repeter litt om "Jesus og barna"



" VI GLEDER OSS OVER GUDS VERDEN!"

29/ VI TAKKER GUD FOR NATTENS HVILE!

Vis stjerner og måne som lyser om natten. Da kan vi sove og bli sterke og glade igjen. Gud har omsorg for oss, derfor har han gitt oss natten.

30/ TAKK GODE GUD FOR REGNET!

Kle deg med regntøy og vis en paraply. Lag regndrypp-lyder. Plantene vokser når de får vann.

31/ TAKK GODE GUD FOR GRESSET!

Vis fram en klump med gress i en pappeske. La barna få ta på det. Gresset gir mat til kuer, sauer og geiter.

32/ GUD HAR SKAPT ALT! TAKK GODE GUD FOR BLOMSTENE.

Ta med deg friske blomster, eller papirblomster.

33/ GUD HAR SKAPT TRÆRNE!

La barna leke trær som vaier i vinden, trær som vokser. La dem "plukke" frukt fra trærne.

34/ TAKK GODE GUD FOR VANNET!

La barna få litt kaldt vann i pappbegre. Vann er godt å bade i og vaske seg i. Sett frem et kar med vann som barna kan dyppe fingrene i.

" VI KOMMER SAMMEN I GUDS HUS!"

Hjelp barna til å oppleve glede og fest ved å komme sammen i Guds hus. Og fortelle dem hva vi gjør sammen i Guds hus. Salme 122:1

35/ JEG GLEDER MEG I GUDS HUS. JEG LÆRER Å BE!

Forklar hva det betyr å be: Å snakke med Jesus. Vi blir glade når vi får snakke med Jesus. Bruk telefonen som et bilde.

36/ JEG GLEDER MEG I GUDS HUS. JEG KAN SYNGE!

La barna klappe i hendene til sangen, og uttrykke glede.

37/ JEG GLEDER MEG I GUDS HUS. VI LESER FRA BIBELEN.

Selv om vi ikke har brukt så mye direkte Bibelfortellinger denne sesongen, så har vi hele tiden fulgt bibelske emner. Og vi har fortalt barna om Jesus. Det står mye fint og spennende i Bibelen.

A/S Holstad-Trykk, Oslo